

Arbetet med SPS-frågor

SPS-avtalet handlar i princip om avvägningen mellan handels- och skyddsintressen. Därför berörs flera olika organ, både de som har handelsfrågor som huvuduppgift och de som är inriktade på djur-, växt- eller livsmedelsfrågor.

Det här dokumentet redogör för hur arbetet med SPS-frågor är organiserat på internationell nivå, inom EU, och inom Sverige. En lista över vilken svensk myndighet som kan kontaktas i en viss fråga finns i bilaga 1.

1. Internationella organ

På den internationella nivån sker det övergripande SPS-arbetet främst i SPS-kommittén. Mer tekniskt arbete sker i de tre standardiseringsorganen. Exakt var gränsdragningen går mellan kommittén och standardiseringsorganen är dock inte alltid självklart.¹

Figuren nedan visar hur de olika organen hänger ihop, med tonvikt på hur EU:s medlemsländer kan påverka i olika sammanhang. I texten som kommer efteråt redogörs för hur organen berörs av SPS-frågor.

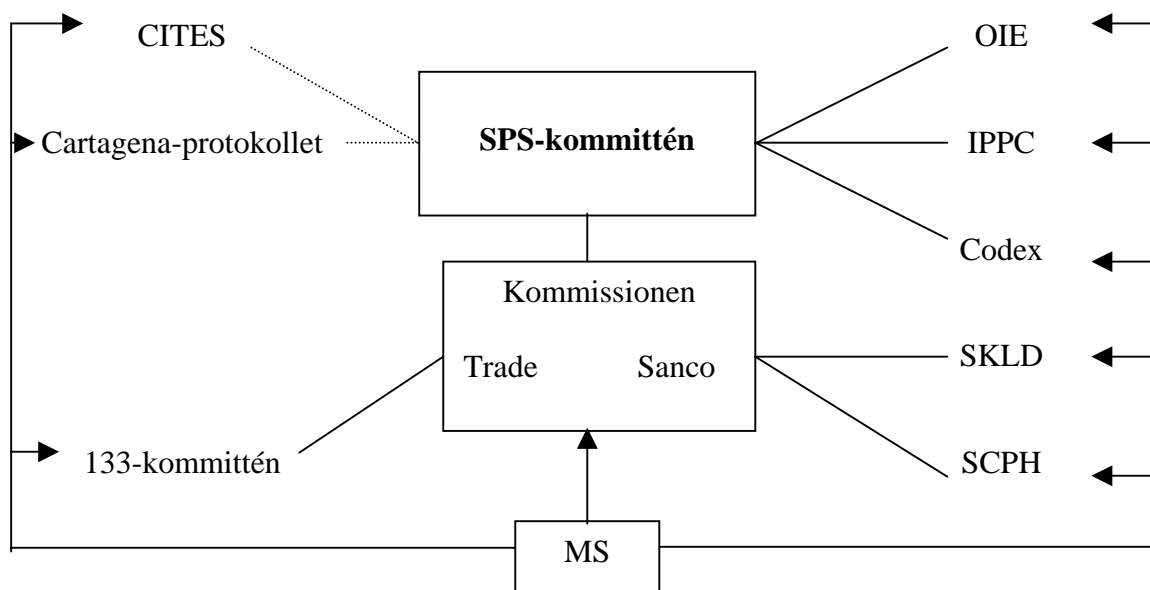

Figur 1. EU-ländernas (MS) inflytande i SPS-arbetet

SPS-kommittén är WTO:s övergripande organ för SPS-frågor. Den har ett nära samarbete med de tre standardiseringsorganen OIE, IPPC och Codex Alimentarius. EU-länderna har ingen egen röst i SPS-kommittén, men har flera andra möjligheter att påverka. De kan gå via kommissionen, inklusive underkommittéer till DG Sanco och DG Trade. De kan också delta i standardiseringsorganens arbete, och i internationella konventioner (som CITES och Cartagena-protokollet) som kan komma in på SPS-avtalets område.

1.1 SPS-kommittén

Det mest övergripande organ som har uteslutande med SPS-frågor att göra är SPS-kommittén. Den möts vanligen tre gånger om året, i Genève. Kommittén fattar ganska sällan beslut, men

¹ Ett konkret exempel på detta är frågan om regionalisering, där vissa länder vill att SPS-kommittén ska slå fast riktlinjer inklusive tidsgränser medan andra länder tycker att det är standardiseringsorganens sak.

när den gör det är det enhällighet som gäller. Enskilda EU-medlemsstater kan inte yttra sig i kommittén, utan kommissionen framför den gemensamma ståndpunkten. Sverige skickar vanligen representanter från antingen Jordbruksdepartementet eller UD till SPS-kommitténs möte, men det förekommer också deltagande från olika berörda myndigheter (Kommerskollegium, Jordbruksverket eller Livsmedelsverket).

Kommitténs huvuduppgift är att ge länderna ett forum för diskussion och konsultationer. Den ska också uppmuntra länderna att använda sig av internationella standarder hellre än egna skyddsnivåer, och hålla nära kontakter med olika standardiseringsorgan². Den kan också be standardiseringsorganen att studera vissa frågor, exempelvis att ta fram en standard på ett visst område. Kommittén ska också med jämna mellanrum göra översyner av hur SPS-avtalet fungerar.³

Kommittémötena består oftast en informell och en formell del. Den förstnämnda brukar bestå av att två eller tre ganska breda frågor (t.ex. ”regionalisering” eller ”särskild och differentierad behandling”) diskuteras utan att gruppen försöker nå några beslut. Den formella delen har däremot en agenda som är full av fasta programpunkter.⁴ Här kan länderna ta upp konkreta handelsproblem för att öka pressen på den svarande parten och för att låta andra länder veta att problemet finns. Den formella delen av mötet kan också diskutera mer allmänna problem med tillämpningen av avtalet, och kan enas om rekommendationer avseende enskilda paragrafer i det.

Inför kommittémötena distribueras en ansevärd mängd dokument. Mest är det notifieringar av planerade regeländringar, men också olika sammanställningar från sekretariatet och inlägg från olika medlemsländer i de debatter som pågår. Man kan prenumerera på dessa dokument direkt från sekretariatet, eller hämta de man är intresserad av från *DocsOnline*⁵.

1.2 Standardiseringsorganen

Tre standardiseringsorgan (ofta kallade ”de tre systrarna”) har en särställning i SPS-avtalet: OIE för djurhälsa och zoonoser, IPPC för växthälsa, och Codex Alimentarius för livsmedelsstandarder. Särställningen består i att om ett lands SPS-åtgärder följer de standarder, rekommendationer och riktlinjer som dessa organisationer fastställer så antas de vara förenliga med SPS-avtalet. Även standarder från andra organisationer kan få den statusen, men bara på områden som inte täcks av de tre systrarna, och bara om organisationen ifråga är öppen för alla WTO-länder.

De flesta WTO-medlemmarna är också medlemmar i standardiseringsorganen. En del u-länder har dock svårt att delta, framför allt på ett aktivt och meningsfullt sätt. Olika program pågår därför för att öka u-ländernas deltagande. Codex har flest medlemmar, följt av OIE och därefter av IPPC.⁶

² De tre organ som nämns är OIE, IPPC och Codex Alimentarius, men samarbete sker även med andra, exempelvis ISO.

³ Kommitténs arbetsuppgifter regleras av artikel 12 i SPS-avtalet. Den återges i bilaga 3 till det här dokumentet.

⁴ En förteckning över stående dagordningspunkter finns i bilaga 2 till det här dokumentet.

⁵ Den allmänt tillgängliga dokumentsamlingen finns på adressen <http://docsonline.wto.org>. Vissa dokument kan bara nås från den lösenordsskyddade sidan: <http://docsonline.wto.org/members>.

⁶ En lista över vilka länder som är med i vilka systerorganisationer finns i bilaga 3 till det här dokumentet.

OIE

OIE (Office International des Épizooties) är den internationella djurhälsoorganisationen, och eftersom den grundades 1924 är den också den klart äldsta av de tre systrarna. Den samlar standarder och rekommendationer i två kodsamlingar för land- respektive vattenlevande djur. OIE ger också ut manualer för diagnostiska tester för de båda djurkategorierna.

Organisationen har flera syften. Den ska bland annat se till att länderna öppet redovisar vilka djursjukdomar de har, bistå med teknisk kompetens, sprida vetenskapliga rön, och publicera standarder för att underlätta för handeln.

EU:s ordförandeland för normalt EU:s talan, eftersom gemenskapen endast är observatör i OIE. Enskilda medlemsländer kan yttra sig, men förväntas hålla sig till den gemensamma position som slås fast vid koordineringsmötena.

Sverige har inom EU-arbetet haft god framgång med att få kommissionen att ta till sig tekniska synpunkter i OIE-frågor. Våra åsikter ligger ofta nära EU-majoritetens, och syftar vanligen till att förbättra smittskyddet snarare än att underlätta handeln eller att hjälpa u-länderna, även om de aspekterna också kan spela in. En viktig fråga för Sverige har varit att inkludera djurskydd i OIE:s arbete, vilket skedde 2005.

Codex Alimentarius

Codex Alimentarius är inte en egen organisation, utan en samling livsmedelsstandarder som hanteras av Codex Alimentarius Commission (CAC). Det främsta syftet med arbetet är tvådelat: att skydda konsumenternas hälsa och verka för redlighet i handeln⁷, samtidigt som handeln ska underlättas. Dessutom verkar Codex för samordning av allt standardiseringsarbete som rör livsmedel (på internationell och statlig nivå och inom NGO). CAC inrättades 1963 gemensamt av FAO och WHO.

EG blev medlem i Codex 2004, och det gemensamma agerandet blev märkbart starkare efter detta. Inom harmoniserade områden är det kommissionen som framför den gemensamma positionen. Medlemsstaterna förväntas stödja dessa, men kan tala fritt i frågor som inte är harmoniserade.

Sverige har deltagit länge, aktivt och framgångsrikt i Codex. Under senare år har Sverige bland annat aktivt stöttat arbetet med utveckling av riskanalysprocessen. Sverige stöder översyn och modernisering av äldre, mer föreskrivande, standarder och att mer riskbaserade tänkesätt vinner insteg. Inom EU har svenska förslag och tekniska synpunkter ofta utgjort viktiga delar i den gemensamma ståndpunkten.

IPPC

IPPC (International Plant Protection Convention) är en internationell konvention som syftar till att hindra spridningen av växtskadegörare och sjukdomar. Den trädde ikraft 1952, och hanteras av kommissionen för fytosanitära frågor, CPM. Liksom Codex hör organisationen hemma under FAO.

IPPC beskriver sitt syfte som att förhindra att skadegörare sprids och att stödja bekämpning av dem. Standardiseringsarbetet kom inte igång på allvar inom IPPC förrän på 1990-talet, då GATT-förhandlingarna började gå mot sitt slut och det började stå klart att SPS-avtalet skulle komma att ge standarder från bland annat IPPC stor betydelse för den internationella handeln.

⁷ Det engelska uttrycket är *fair practices in the food trade*.

Sverige stödjer organisationens linje att underlätta internationell handel samtidigt som man ger ett relevant skydd mot spridning av allvarliga växtskadegörare. Sverige har aktivt deltagit i arbetet med att ta fram flera standards, bl.a. ISPM 15 om produktion av sundhetsmässigt säkert träemballage. Sverige har även medverkat till att miljöhänsyn, vid av sidan ekonomiska värderingar, ska tas i arbetet med riskanalyser. Vi ligger ofta nära EU-majoritetens uppfattning när det gäller fastläggandet av standarder, men kan i andra sammanhang ta en mer självständig position.

1.3 Internationella konventioner

SPS-kommittén och standardiseringsorganen är de organisationer som har en tydlig, formell ställning enligt SPS-avtalet. Det finns dock ett antal internationella konventioner som också kan påverka det internationella samarbetet, framför allt på miljöområdet.

Vilken ställning dessa konventioner har ifall deras bestämmelser strider mot WTO-baserade avtal är inte självklart. En faktor som kan minska deras inflytande är att WTO har en etablerad procedur för tvistlösning, och de rättsfall som avgörs i sådana sammanhang utgår i första hand från WTO:s egna avtal.⁸ Konventioner är dessutom inte bindande för länder som inte har skrivit under dem.

CITES (1975) reglerar handeln med utrotningshotade arter. Djur och växter förs upp på olika listor beroende på hur hotade de anses vara. Kommersiella transaktioner är förbjudet för de mest hotade arterna, medan handeln med inte fullt så hotade arter kräver olika tillstånd. Konflikter med WTO-regelverket brukar inte uppstå.⁹ Jordbruksverket är administrativ myndighet för CITES, och Naturvårdsverket är den vetenskapliga myndigheten.

Konventionen om biologisk mångfald (1993) är till för att bevara mångfalden samtidigt som den utnyttjas på ett hållbart sätt och man fördelar rättvist de vinster som görs av att genetiska resurser utnyttjas. De delar som är mest relevanta i SPS-sammanhang är de som berör genetiskt modifierade organismer, och som preciseras i Cartagena-protokollet.

Cartagena-protokollet (2000) syftar till att skydda den naturliga miljön från påverkan från genetiskt modifierade organismer. Det fokuserar på levande modifierade organismer som rör sig över nationsgränser, och kan komma i konflikt med SPS-avtalet i och med att det betonar vikten av försiktighet starkare än avtalet¹⁰. Konventionen håller större möten regelbundet (vanligen vartannat år), samtidigt som en hel del arbete bedrivs inom undergrupper. I Sverige är det Miljödepartementet som har huvudansvaret, men inblandade i arbetet är också UD, Jo, Jordbruksverket och Naturvårdsverket.

2. EU:s arbete

SPS-frågorna berör två olika direktorat inom kommissionen: DG Sanco och DG Handel.

⁸ Konventionen om biologisk mångfald har en egen procedur för tvistlösning, men det finns inga regler om sanktioner mot ett land som struntar i fällande utslag.

⁹ WTO-panelen USA-räkor slog fast att levande organismer är att betrakta som "uttömliga naturresurser", och därmed omfattas de av undantagen i GATT:s artikel XX. Länder får alltså under vissa förutsättningar förbjuda handel med utrotningshotade arter även enligt WTO-regelverket.

¹⁰ Närmare bestämt säger protokollets artikel 10.6 att "*lack of scientific certainty... shall not prevent that Party from taking a decision... in order to minimize such potential adverse effects*". Det sägs alltså ingenting om att åtgärderna skulle vara tillfälliga eller att landet ifråga har en skyldighet att aktivt få fram ett bättre vetenskapligt underlag.

På **DG Handel** finns en grupp som arbetar med SPS-frågor och bioteknik. Den ska se till att EU-lagstiftningen inte bryter mot WTO-reglerna, hanterar SPS-relaterade exportproblem och tekniskt bistånd till u-länder. DG Handel har kontakt med medlemsstaterna via 133-kommittén. Denna kommitté har till uppgift att bistå kommissionen i dess olika handelsförhandlingar med tredje land, och hanterar därmed ett brett spektrum av frågor. SPS-frågor är ganska sällsynta i sammanhanget, men det förekommer, exempelvis inför mötena i SPS-kommittén. 133-kommittén möts en gång i veckan, och länderna representeras vanligen av tjänstemän från de ständiga representationerna.¹¹

DG Hälsa och konsumentskydd (Sanco) föreslår EU-gemensam lagstiftning inom SPS-området, och är det direktorat som håller i EU:s arbete med SPS-kommittén. Sanco är dessutom både notifieringsmyndighet och informationsställe för hela EU. Inför varje kommittémöte sker en koordinering på EU-nivå. Två olika möten hålls: dels ett möte i Bryssel några veckor före kommittémötet, och dels ett möte i Genève timmen före kommittémötets början. Dessa möten har ibland karaktären av informationsträffar, men det ger medlemsstaterna ett tillfälle att kommentera kommissionens förslag till position, och det förekommer också diskussioner om vad EU-positionen bör vara i olika frågor.

Under 2006 inleddes ett arbete för att utveckla koordineringsmötena till ett mer allmänt forum där EU-länderna kan diskutera exportfrågor. Bakgrunden är att EU sedan gammalt har gemensamma importregler, samtidigt som exporten i första hand hanterats av enskilda medlemsländer. På senare år har det blivit allt tydligare att det finns fördelar med att samordna även exportreglerna. För det behövs ett bra forum för diskussion och information, och förmötena till SPS-kommittén valdes för att de redan fanns och för att de samlar ungefär rätt målgrupp med lagom frekvens. Formerna för ökat samarbete om exportfrågor inom EU har dock inte riktigt satt sig än.

Kommittéer i sakfrågor

Under DG Sanco finns ett antal kommittéer som kommer i kontakt med SPS-frågor. Beslut i dessa kommittéer fattas med kvalificerad majoritet. De kommittéer av störst relevans för SPS-avtalet beskrivs nedan. Mer information finns på DG Sancos webbplats¹².

Inför kommittémötena tar berörda myndigheter fram ett underlag, som regeringskansliet (främst Jo) använder när de bereder instruktionen inför mötet och beslutar om svensk ståndpunkt. Rapporter skrivs efter varje möte, både av DG Sanco och av den svenska representanten. Rapporterna erhålls enklast via mejl. DG Sancos rapporter publiceras dessutom på deras webbplats.

Ständiga kommittén för livsmedelskedjan och djurhälsa (SKLD) har ett brett arbetsfält. Tanken är att den ska täcka in hela kedjan från djurhälsan på enskilda gårdar till maten på köksbordet. Även foder och bekämpningsmedel faller inom kommitténs område. Arbetet är indelat i åtta olika sektioner, bland annat om foder, djurhälsa eller GMO.

SPS-avtalet har störst betydelse för de frågor som kan påverka handeln på något sätt. Exempel på sådana frågor är importrestriktioner, märkningskrav och godkännandeprocedurer.

¹¹ Strängt taget är det ställföreträdarkommittén som möts en gång i veckan på tjänstemannanivå. En gång i månaden möts den ordinarie kommittén på hög tjänstemannanivå ("titulärmöten").

¹² http://europa.eu.int/comm/food/committees/index_en.htm

Från svensk sida bevakas de olika sektionerna vanligen av Jordbruksverket eller Livsmedelsverket, och i vissa sammanhang också av Jo.

Ständiga kommittén för växthälsa (SCPH) fokuserar på kontroll av skadegörare på växter. Exempel på frågor som är direkt relevanta för SPS-avtalet är regionalisering av tredje land, internationella standarder, och utformning av sundhetscertifikat. Kommittén bevakas vanligen av växtinspektionen på Jordbruksverket.

Europeiska myndigheten för säkra livsmedel (EFSA)

Den europeiska livsmedelsmyndigheten (i Parma, Italien) bildades 2002, och ersatte då en rad vetenskapliga kommittéer inom DG Sanco. Dess främsta uppgift är att bidra med vetenskapligt grundade utvärderingar i frågor som rör säkra livsmedel. Myndighetens riskbedömningar görs inom dess vetenskapliga kommitté och åtta olika expertpaneler, med stöd från EFSA:s egna experter. Panelerna består av oberoende experter, vanligen men inte uteslutande från EU-länder.

EFSA:s bedömningar är ett viktigt inslag när kommissionen och medlemsländerna beslutar i olika frågor som gäller riskhantering. Bedömningarna köps dock inte rakt av, utan politiska och rättsliga aspekter vägs också in.

Bilaterala förvaltningskommittéer

Med en del länder har EU bilaterala överenskommelser om SPS-frågor. Det kan antingen vara separata ekvivalensavtal, eller en överenskommelse som ingår i en större uppgörelse om handel och samarbete på flera områden. Sådana avtal inrättar normalt en bilateral förvaltningskommitté, för att ge EU och motparten ett forum för att diskutera SPS-frågor som uppstår i handeln dem emellan.

EU:s bilaterala överenskommelser i SPS-ärenden¹³

Land	Typ av avtal ¹⁴	Rättsakt	Tidningsnummer
Canada	ekvivalensavtal	1999/201/EG	L 71 1999
USA	ekvivalensavtal	98/258/EG	L 118 1998
Mexiko	associeringsavtal	2000/658/EG (artikel 20)	L 276 2000
Schweiz	associeringsavtal	2002/309/EG,Euratom (bilaga 11)	L 114 2002
Chile	associeringsavtal	2002/979/EG (bilaga IV)	L352 2002
Nya Zeeland	ekvivalensavtal	97/132/EG	L57 1999
Ryssland	förhandlingar pågår	-	-
Mercosur ¹⁵	förhandlingar pågår	-	-

I de bilaterala kontakterna med icke-medlemsländer tar kommissionen hjälp av medlemsstaterna, framför allt i det förberedande arbetet inför mötena med motparten. Det sker i arbetsgrupper där ett urval av medlemsländer deltar. Länderna väljs ut av rådet efter intresseanmälan från medlemsstaterna, och urvalet ska leda till att så många av EU:s olika intressen som möjligt finns representerade. På djursidan kallas sådana grupper Potsdam-grupper, och på växtsidan Roosendaal-grupper. Sverige deltar i Potsdam-grupperna för Chile och Kanada.

3. Svenska myndigheter och departement

I det här avsnittet presenteras en översikt över vilken roll de olika aktörerna spelar i Sveriges arbete med SPS-frågor. Figuren nedan ger en översikt över hur de hänger ihop med varandra. Därefter kommer texter som förklarar vad de gör i SPS-sammanhang.

¹³ Förutom de länder som nämns i tabellen har EU också avtal med San Marino, Andorra och Färöarna.

¹⁴ Ekvivalensavtal handlar enbart om SPS-frågor. De innehåller mycket detaljerade regler. Associeringsavtal handlar däremot om alla möjliga frågor (handel, investeringar, kultur m.m.), och deras SPS-avsnitt är inte lika ambitiösa som i ekvivalensavtalen.

¹⁵ Tullunion bestående av Argentina, Brasilien, Paraguay, Uruguay och Venezuela.

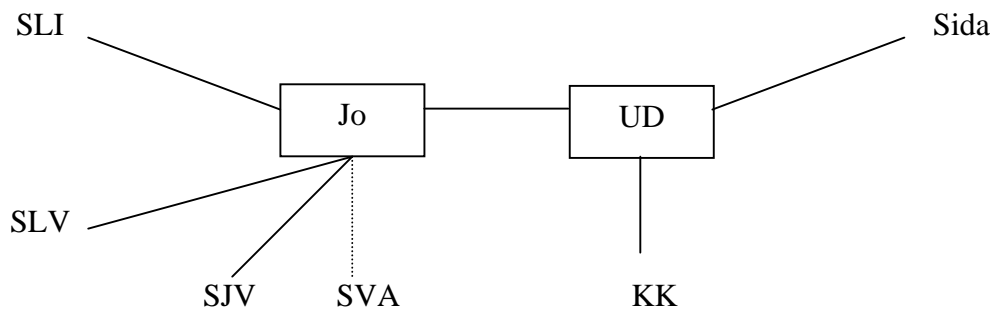

Figur 2. Svenska myndigheter i SPS-arbetet.

UD är ytterst ansvarigt för SPS-arbetet, men arbetar nära Jordbruksdepartementet med detta. Departementens sakmyndigheter (Jordbruksverket, Livsmedelsverket och Kommerskollegium) är aktivt inblandade i olika delar av arbetet, och har ofta täta kontakter. En mer perifer roll spelar Sida, Veterinärmedicinska anstalten och Livsmedelsekonomiska institutet.

Utrikesdepartementet (UD)

UD är det departement som ansvarar för handel och Sveriges förhållande till andra länder. Vad gäller just handeln med jordbruksprodukter sker ett nära samarbete med Jo. UD bevakar 133-kommitténs möten, och deltar normalt också i SPS-kommitténs möten i Genève.

Sveriges permanenta representationer i Genève och Bryssel sorterar också under UD. Om ingen tjänsteman åker från Sverige kan representationerna bevaka vissa möten och andra arrangemang. Även våra ambassader i utlandet är viktiga kontaktvägar och informationskällor i SPS-sammanhang.

Jordbruksdepartementet (Jo)

Jo är ansvarigt för jordbrukssektorn (inklusive livsmedel), och har mer än ett finger med i spelet när det gäller handeln med jordbruksprodukter. Flera av Jo:s myndigheter berörs av SPS-avtalets regler och rapporterar löpande från olika sammanhang. Jo deltar vanligen i SPS-kommitténs möten och samordningsmötena inför dem, samt i vissa mer övergripande möten inom andra organisationer (exempelvis årsmöten inom standardiseringsorganen).

Jordbruksverket

Jordbruksverket bidrar med sakkunskap om djur- och växthälsa, foder och dessutom när det gäller handeln med jordbruksprodukter. Också frågor om genteknik hör till verkets ansvar. Verket är dessutom ansvarigt för att ta fram och uppdatera den här pärmen.

Verket bevakar OIE och IPPC, och deltar i EU:s ständiga kommittéer för livsmedelskedjan respektive växthälsa. Även Codex-arbetet om foder bevakas av Jordbruksverket. Ibland deltar verket också i SPS-kommitténs möten eller koordineringsmötena i Bryssel.

Kommerskollegium

Kommerskollegium är den myndighet som har det överordnade ansvaret för handelsfrågor. Det är Sveriges kontaktpunkt både för tredje land som vill ha information om t.ex. SPS-regler vid införsel till Sverige, och gentemot andra länders kontaktpunkter för svenska företags räkning. Kollegiet är också kontaktpunkt i förhållande till kommissionen. Vidare tar myndigheten emot de notifieringar som andra länder gör inom ramen för SPS-kommittén.

Kollegiet samordnar eventuella förslag till nationella svenska SPS-notifieringar (dessa är dock mycket ovanliga).

Kommerskollegium ansvarar (sedan 2007) för att uppdatera en lista över kända SPS-problem där svenska intressen berörs. Kollegiet deltar oftast inte i SPS-kommitténs möten.

Livsmedelsverket

Livsmedelsverkets roll i SPS-sammanhang är att stå för sakkunskapen om säkra livsmedel, inklusive dricksvatten.

Myndigheten bevakar Codex Alimentarius och dess många underkommittéer, och deltar i EU:s ständiga kommitté för livsmedelskedjan. Ibland deltar verket också i SPS-kommitténs möten. Experter från Livsmedelsverket deltar dessutom i EFSA:s olika organ, samt i standardiserings- och riskhanteringsarbete inom CEN och NATO.

Övriga myndigheter

Sida berörs främst av frågorna kring u-landsaspekter på SPS-avtalet, framför allt när det gäller tekniskt bistånd. De ansvarar bland annat för att sammanställa en förteckning över svenska biståndsinsatser.

SVA (Veterinärmedicinska anstalten) är ett viktigt led i Sveriges tolkning av SPS-avtalet, eftersom de står för sakkunskap när det gäller vad den vetenskapliga grunden är i olika sammanhang. De berörs i första hand av SPS-avtalets regler om riskanalys, och är också involverade i tekniska beredningar i OIE-arbetet.

SLU (Lantbruksuniversitetet) bistår med expertis inom ämnesområdet växthälsa. Deras experter medverkar i expertgrupper både inom EU och på internationell nivå, och deltar också i bedömningar i det löpande arbetet. SLU bidrar till viss del även med expertis rörande vissa djurhälsofrågor.

SPS-arbetsgruppen

För att sprida information och diskutera SPS-relaterade frågor finns sedan 2003 en arbetsgrupp för SPS-frågor. Den sammankallas av Jo, och träffas i Stockholm några gånger om året. Exempel på frågor som brukar stå på dagordningen är följande:

- Aktuellt möte i SPS-kommittén (förberedelse eller avrapportering)
- Aktuella handelsproblem eller sjukdomsutbrott
- Presentation av studier av allmänt intresse

Vid varje möte närvarar representanter från Jordbruksdepartementet, UD, Kommerskollegium, Livsmedelsverket och Jordbruksverket. Det förekommer att andra myndigheter deltar.

Kontakter i SPS-ärenden

Jordbruksverket	
enheten för handel och marknad fax: 036-16 62 50 e-post: handelomarknad@sjv.se	övergripande SPS-frågor, avtalstexter, handelsfrågor
strategienheten fax: 036-30 81 82 e-post: cvo@sjv.se	samordnare för djur- och foderfrågor, OIE, codex, in- och utförelse av djur och djurprodukter, cvo-funktion
växtinspektionen fax: 036-12 25 22 e-post: vaxtinspektionen@sjv.se	in- och utförelse av växter, potatisutsäde, IPPC
växtodlingsenheten fax 036-71 05 17 e-post: vaxtodling@sjv.se	genetiskt modifierade växter, utsäde, Cartagena-protokollet
Kommerskollegium	
WTO och handelsutvecklingen fax 08-690 48 40 e-post: kristina.olofsson@kommers.se bo.magnusson@kommers.se	kontaktpunkt, övergripande SPS-frågor, avtalstext, WTO-tvister, handelsfrågor
Livsmedelsverket	
Regelavdelningen fax: 018-17 53 10 e-post: codex@slv.se	Samordning av SPS-frågor och annat internationellt arbete, EU- och nationell lagstiftning, Codex Alimentarius, EU-kommittéer
Enheten för internationell handel fax: 018-12 19 49 e-post: import@slv.se	handel inom EU och med tredje land, gränskontroller
Jordbruksdepartementet	
EUI-sekretariatet fax: 08-405 49 72 e-post: malin.jornehag@agriculture.ministry.se	Samordning av SPS-frågor på Jo, deltar ofta i SPS-kommittén
Djur- och livsmedelsenheten Fax: 08-405 49 70	Bistår med sakkunskap
Utrikesdepartementet	
UD-IH	övergripande SPS-frågor, avtalstext, WTO-tvister, handelsfrågor, instruktion 133-kommittén

Stående punkter på SPS-kommitténs dagordning

Dagordningspunkt	Kommentar
Information från medlemsländerna	Handlar oftast om förändrat sjukdomsläge
Specifika handelsfrågor	Nya och gamla frågor tas upp separat, liksom enskilda notifieringar
Transparens	Sammanställningar över notifieringsmyndigheter, informationsställen och notifieringar
Särbehandling av u-länder	
Ekvivalens	
Regionalisering	
Tekniskt bistånd	Givarländer redovisar planerade och genomförda insatser.
Bevakning av internationella standarder	Föreskrivs av artikel 12.4, men används sällan
Rapport från organisationer med observatörsstatus	De tre systrarna samt bl.a. ISO, WHO, UNCTAD, FAO, IMF, Världsbanken

Artikel 12 i SPS-avtalet, Administration

1. A Committee on Sanitary and Phytosanitary Measures is hereby established to provide a regular forum for consultations. It shall carry out the functions necessary to implement the provisions of this Agreement and the furtherance of its objectives, in particular with respect to harmonization.

2. The Committee shall encourage and facilitate ad hoc consultations or negotiations among Members on specific sanitary or phytosanitary issues. The Committee shall encourage the use of international standards, guidelines or recommendations by all Members and, in this regard, shall sponsor technical consultation and study with the objective of increasing coordination and integration between international and national systems and approaches for approving the use of food additives or for establishing tolerances for contaminants in foods, beverages or feedstuffs.

3. The Committee shall maintain close contact with the relevant international organizations in the field of sanitary and phytosanitary protection, especially with the Codex Alimentarius Commission, the International Office of Epizootics, and the Secretariat of the International Plant Protection Convention, with the objective of securing the best available scientific and technical advice for the administration of this Agreement and in order to ensure that unnecessary duplication of effort is avoided.

4. The Committee shall develop a procedure to monitor the process of international harmonization and the use of international standards, guidelines or recommendations. For this purpose, the Committee should, in conjunction with the relevant international organizations, establish a list of international standards, guidelines or recommendations relating to sanitary or phytosanitary measures which the Committee determines to have a major trade impact. The list should include an indication by Members of those international standards, guidelines or recommendations which they apply as conditions for import or on the basis of which imported products conforming to these standards can enjoy access to their markets. For those cases in which a Member does not apply an international standard, guideline or recommendation as a condition for import, the Member should provide an indication of the reason therefor, and, in particular, whether it considers that the standard is not stringent enough to provide the appropriate level of sanitary or phytosanitary protection. If a Member revises its position, following its indication of the use of a standard, guideline or recommendation as a condition for import, it should provide an explanation for its change and so inform the Secretariat as well as the relevant international organizations, unless such notification and explanation is given according to the procedures of Annex B.

5. In order to avoid unnecessary duplication, the Committee may decide, as appropriate, to use the information generated by the procedures, particularly for notification, which are in operation in the relevant international organizations.

6. The Committee may, on the basis of an initiative from one of the Members, through appropriate channels invite the relevant international organizations or their subsidiary bodies to examine specific matters with respect to a particular standard, guideline or recommendation, including the basis of explanations for non-use given according to paragraph 4.

7. The Committee shall review the operation and implementation of this Agreement three years after the date of entry into force of the WTO Agreement, and thereafter as the need arises. Where appropriate, the Committee may submit to the Council for Trade in Goods proposals to amend the text of this Agreement having regard, *inter alia*, to the experience gained in its implementation.

Medlemmar i WTO och standardiseringsorganen

Land	WTO	OIE	IPPC	Codex
Afghanistan		X		X
Albanien	X	X	X	X
Algeriet		X	X	X
Andorra		X		
Angola	X	X		X
Antigua och Barbuda	X		X	X
Argentina	X	X	X	X
Armenien	X	X	X	X
Australien	X	X	X	X
Azerbajdzjan		X	X	
Bahamas			X	X
Bahrain	X	X	X	X
Bangladesh	X	X	X	X
Barbados	X	X	X	X
Belgien	X	X	X	X
Belize	X	X	X	X
Benin	X	X		X
Bhutan		X	X	X
Bolivia	X	X	X	X
Bosnien & Herzegovina		X	X	X
Botswana	X	X		X
Brasilien	X	X	X	X
Brunei	X	X		X
Bulgarien	X	X	X	X
Burkina Faso	X	X	X	X
Burundi	X	X	X	X
Canada	X	X	X	X
Centralafrikanska rep.	X	X	X	X
Chile	X	X	X	X
Colombia	X	X	X	X
Cook-öarna			X	X
Costa Rica	X	X	X	X

SPS-pärmen flik 11
Senast uppdaterad juni 2009 av Jordbruksverket

Cypern	X	X	X	X
Danmark	X	X	X	X
Djibouti	X	X	X	X
Dominica	X		X	X
Dominikanska rep.	X	X	X	X
Ecuador	X	X	X	X
EG	X		X	X
Egypten	X	X	X	X
Ekvatorialguinea		X	X	X
El Salvador	X	X	X	X
Elfenbenskusten	X	X	X	X
Eritrea		X	X	X
Estland	X	X	X	X
Etiopien		X	X	X
Fiji	X	X	X	X
Filippinerna	X	X	X	X
Finland	X	X	X	X
Frankrike	X	X	X	X
Förenade arabemiraten	X	X	X	X
Gabon	X	X	X	X
Gambia	X	X		X
Georgien	X	X	X	X
Ghana	X	X	X	X
Grekland	X	X	X	X
Grenada	X		X	X
Guatemala	X	X	X	X
Guinea	X	X	X	X
Guinea-Bissau	X	X	X	X
Guyana	X	X	X	X
Haiti	X	X	X	X
Honduras	X	X	X	X
Hongkong	X			
Indien	X	X	X	X
Indonesien	X	X	X	X
Irak		X	X	X
Iran		X	X	X

SPS-pärmen flik 11
Senast uppdaterad juni 2009 av Jordbruksverket

Irland	X	X	X	X
Island	X	X	X	X
Israel	X	X	X	X
Italien	X	X	X	X
Jamaika	X	X	X	X
Japan	X	X	X	X
Jordanien	X	X	X	X
Kambodja	X	X	X	X
Kamerun	X	X	X	X
Kap Verde	X	X	X	X
Kazakstan		X		X
Kenya	X	X	X	X
Kina	X	X	X	X
Kirgisien	X	X	X	X
Kiribati				X
Komorererna		X	X	
Kongo	X	X	X	X
Kongo (dem. rep.)	X	X		X
Kroatien	X	X	X	X
Kuba	X	X	X	X
Kuwait	X	X	X	X
Laos		X	X	X
Lesotho	X	X		X
Lettland	X	X	X	X
Libanon		X	X	X
Liberia			X	X
Libyen		X	X	X
Liechtenstein	X	X		
Litauen	X	X	X	X
Luxembourg	X	X	X	X
Macao	X		X	
Madagaskar	X	X	X	X
Makedonien	X	X	X	X
Malawi	X	X	X	X
Malaysia	X	X	X	X
Maldiverna	X	X	X	X

SPS-pärmen flik 11
Senast uppdaterad juni 2009 av Jordbruksverket

Mali	X	X	X	X
Malta	X	X	X	X
Marocko	X	X	X	X
Mauretanien	X	X	X	X
Mauritius	X	X	X	X
Mexico	X	X	X	X
Mikronesien		X	X	X
Moçambique	X	X	X	X
Moldavien	X	X	X	X
Mongoliet	X	X		X
Montenegro		X		X
Myanmar	X	X	X	X
Namibia	X	X	X	X
Nederländerna	X	X	X	X
Nepal	X	X	X	X
Nicaragua	X	X	X	X
Niger	X	X	X	X
Nigeria	X	X	X	X
Niue			X	
Nordkorea		X	X	X
Norge	X	X	X	X
Nya Kaledonien		X		
Nya Zeeland	X	X	X	X
Oman	X	X	X	X
Pakistan	X	X	X	X
Palau			X	
Panama	X	X	X	X
Papua New Guinea	X		X	X
Paraguay	X	X	X	X
Peru	X	X	X	X
Polen	X	X	X	X
Portugal	X	X	X	X
Qatar	X	X	X	X
Ruanda	X	X	X	X
Rumänien	X	X	X	X
Ryssland		X	X	X

SPS-pärmen flik 11
Senast uppdaterad juni 2009 av Jordbruksverket

Salomon-öarna	X		X	X
Samoa			X	X
Sao Tome och Principe		X	X	
Saudiarabien	X	X	X	X
Schweiz	X	X	X	X
Senegal	X	X	X	X
Serbien		X	X	X
Seychellerna			X	X
Sierra Leone	X	X	X	X
Singapore	X	X		X
Slovakien	X	X	X	X
Slovenien	X	X	X	X
Somalia		X		
Spanien	X	X	X	X
Sri Lanka	X	X	X	X
St. Kitts & Nevis	X		X	X
St. Lucia	X		X	X
St. Vincent & Grenadi.	X		X	X
Sudan		X	X	X
Surinam	X	X	X	X
Swaziland	X	X	X	X
Sverige	X	X	X	X
Sydafrika	X	X	X	X
Sydkorea	X	X	X	X
Syrien		X	X	X
Tadzjikistan		X		X
Taiwan	X	X		
Tanzania	X	X	X	X
Tchad	X	X	X	X
Thailand	X	X	X	X
Tjeckien	X	X	X	X
Togo	X	X	X	X
Tonga	X		X	X
Trinidad & Tobago	X	X	X	X
Tunisien	X	X	X	X
Turkiet	X	X	X	X

SPS-pärmen flik 11
Senast uppdaterad juni 2009 av Jordbruksverket

Turkmenistan		X		
Tuvalu		X	X	
Tyskland	X	X	X	X
Uganda	X	X	X	X
UK	X	X	X	X
Ukraina	X	X	X	X
Ungern	X	X	X	X
Uruguay	X	X	X	X
USA	X	X	X	X
Uzbekistan		X		X
Vanuatu		X	X	X
Venezuela	X	X	X	X
Vietnam	X	X	X	X
Vitryssland		X	X	X
Yemen		X	X	X
Zambia	X	X	X	X
Zimbabwe	X	X		X
Österrike	X	X	X	X
Totalt antal länder	153	173	170	181

(Källa: SPS-kommittén, dokument G/SPS/GEN/49/Rev.9, 1 april 2009)